

### 技术说明

1. 臂展: 1333mm;
2. 负载: 10KG;
3. 自重: 37KG;
4. 抱闸类型: 24/12VDC电磁摩擦式;
5. 中间过线通孔最大尺寸:  $\phi 12\text{mm}$ ;

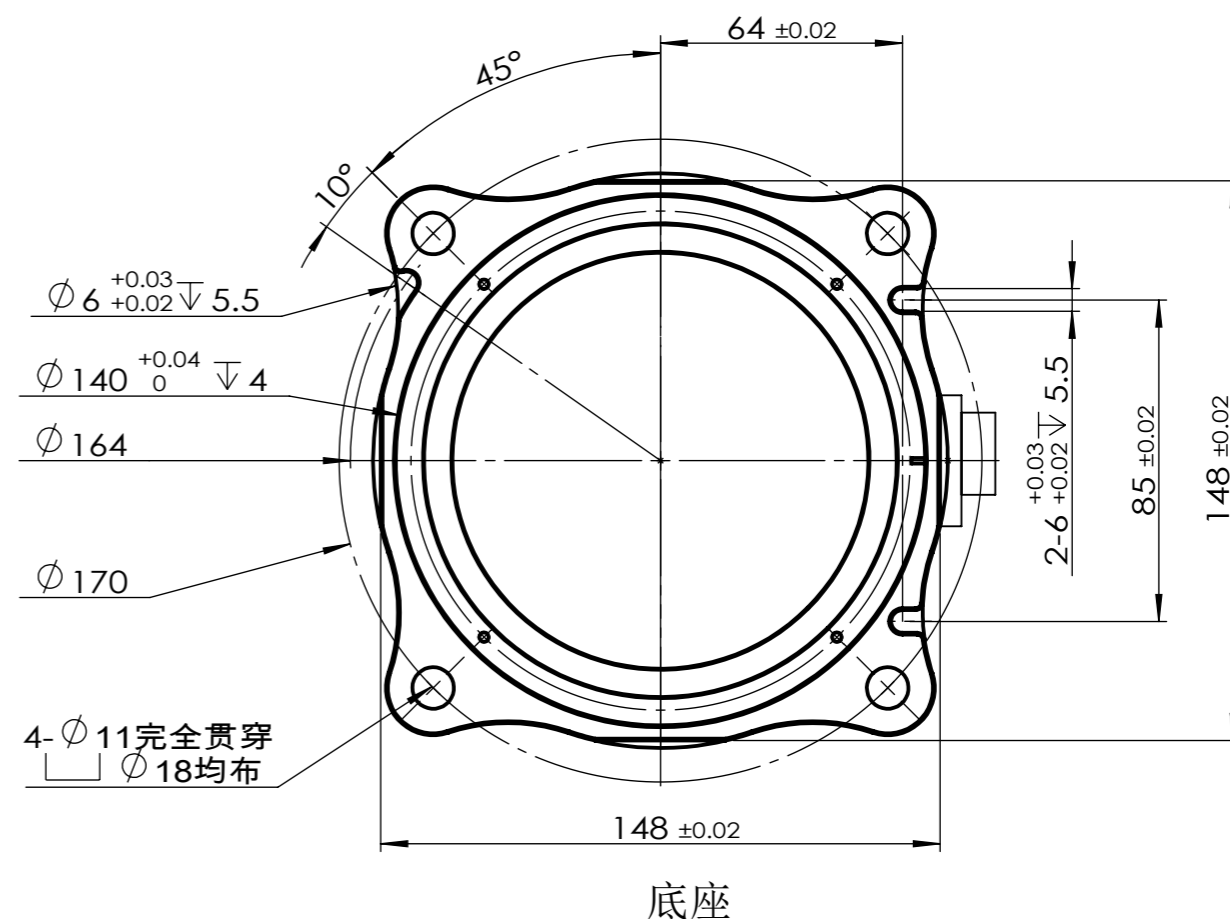
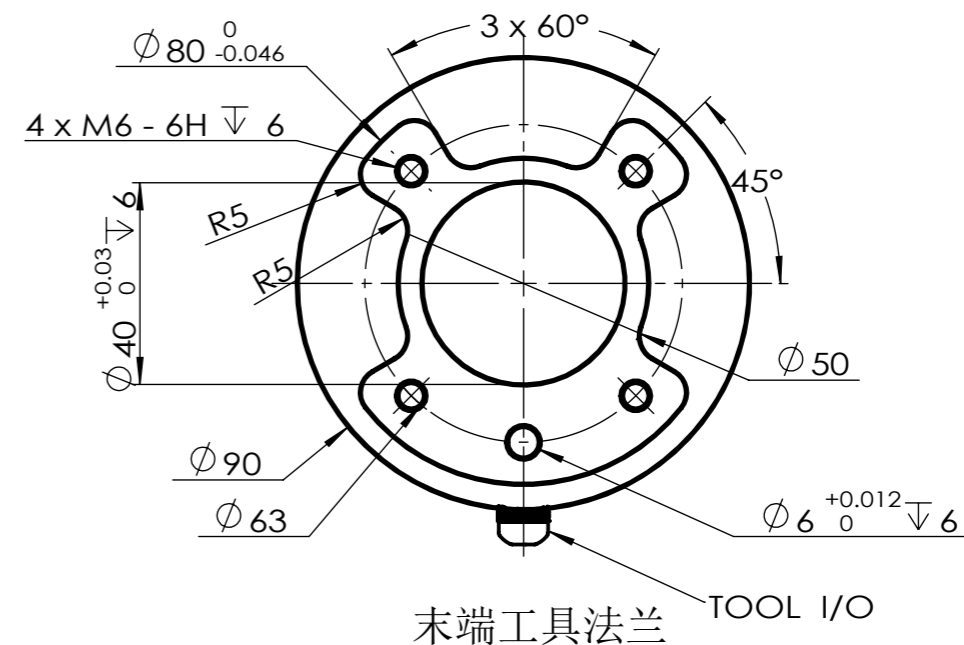

未注公差				techservo			电话: 0755-26712201 传真: 0755-26712958			
普通公差		角度公差		图名: TB6-R10-RevC1			材质:			
尺寸范围(单位: mm)	公差	夹角短边的长度范围(单位: mm)	公差	签字	日期	图号: 7261001-000000-003				
X≤6	±0.1	X≤10	±1°	设计	胡万权	2019/11/01	第一角法	图幅	数量	比例
6<X≤30	±0.2	10<X≤50	±30'	制图	胡万权	2020/03/16	共 1 张	A3	第 2 张	1:1.5
30<X≤120	±0.3	50<X≤120	±20'	审核						
120<X≤400	±0.5	120<X≤400	±10'							