

技术说明

- 臂展: 1333mm;
- 负载: 15KG;
- 自重: 37KG;
- 抱闸类型: 24/12VDC电磁摩擦式;
- 中间过线通孔最大尺寸: $\phi 12$ mm;

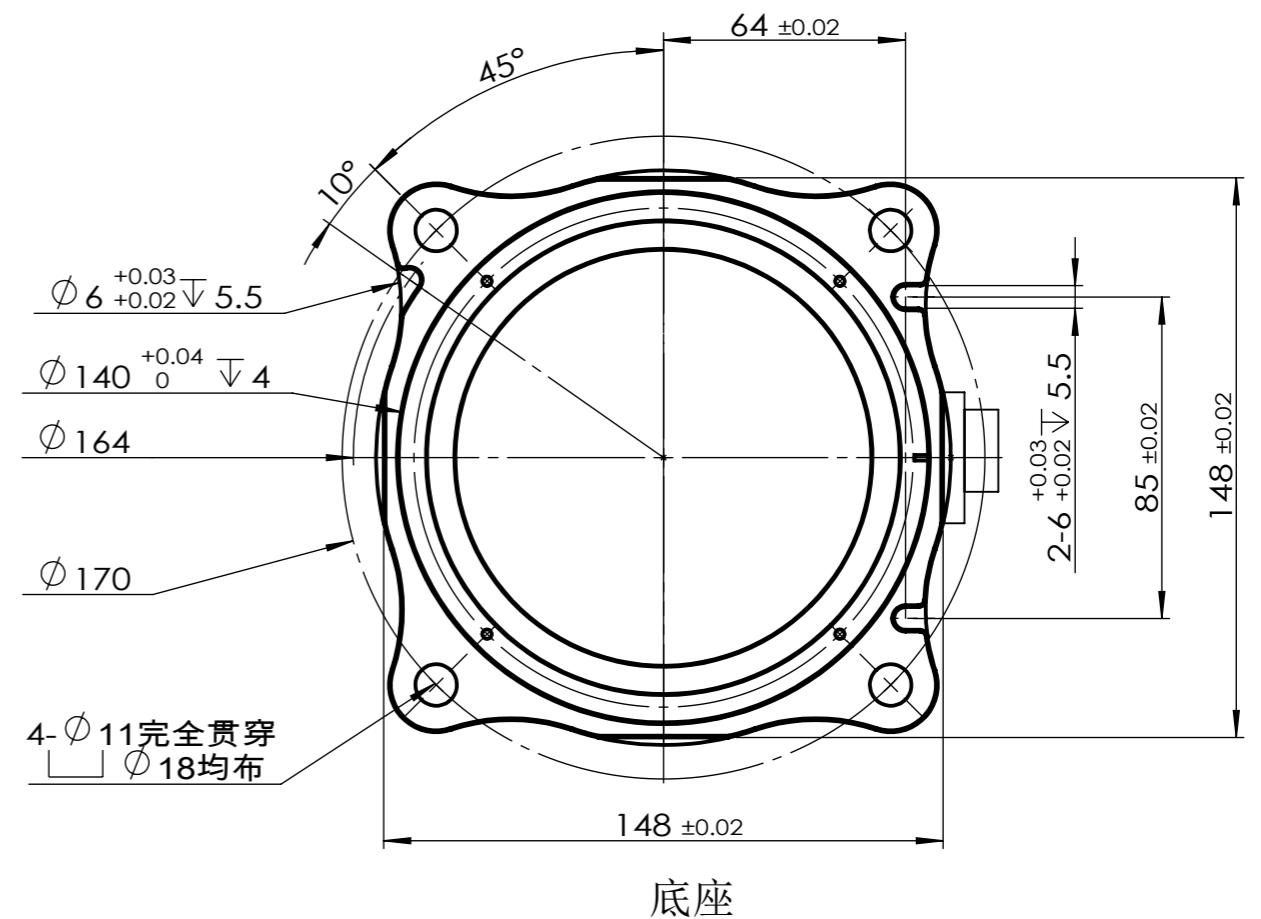
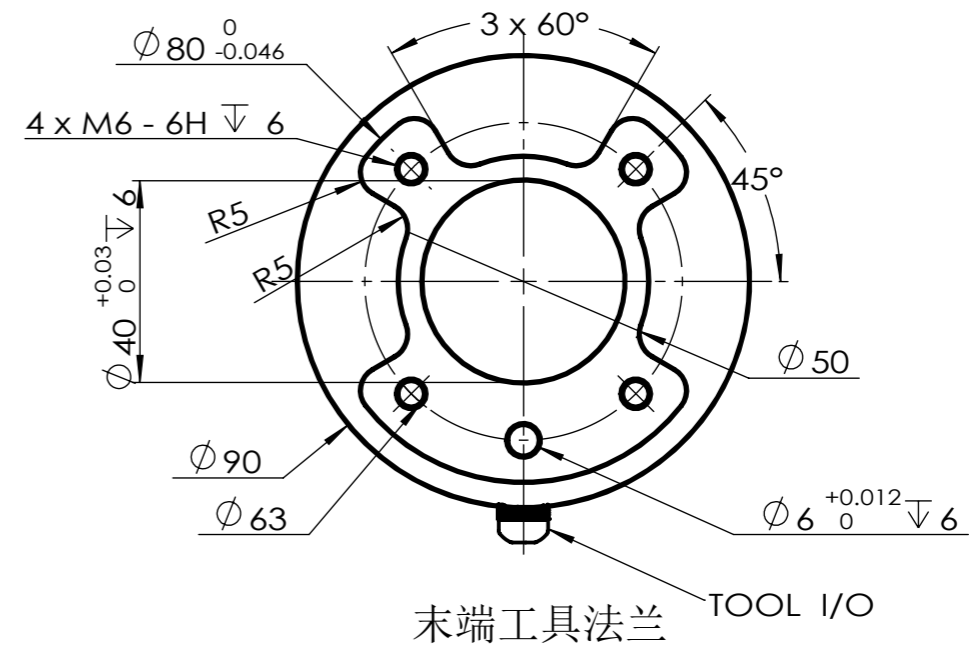

未注公差				techservo			电话: 0755-26712201 传真: 0755-26712958	
普通公差		角度公差					图名: TB6-R15-RevC1	
尺寸范围(单位: mm)	公差	夹角短边的长度范围(单位: mm)	公差	签字	日期	图号: 7261501-000000-003		
X≤6	±0.1	X≤10	±1°	设计	胡万权	2019/11/01	第一角法 图幅 数量 比例 A3 1:1.5	
6<X≤30	±0.2	10<X≤50	±30'	制图	胡万权	2020/03/16		
30<X≤120	±0.3	50<X≤120	±20'	审核				
120<X≤400	±0.5	120<X≤400	±10'				共 1 张 第 2 张	